



Kollektivgruppen

Butik

Indkøb

Kommunikation

KBHFF 2009

Økonomi

Arrangement

Indkøb

Komm.

Kollektivgruppen

Nørrebro

Amager

Nordvest

Vesterbro

KBHFF 2011

Økonomi

Arrangement

Indkøb

Komm.

Kollektivgruppen

Nørrebro

Amager

Nordvest

Vesterbro

Vanløse

Frederiks-
berg

Indre By

Ydre
Nørrebro

Østerbro

Gentofte

KBHFF 2012

Økonomi

Arrangement

Indkøb

Komm.

Logistik

Kollektivgruppen

Nørrebro

Amager

Nordvest

Vesterbro

Vanløse

Frederiks-
berg

Østerbro

Ydre
Nørrebro

Christiania

Islands
Brygge

KBHFF 2013

Viable Systems Model

Viable Systems Model

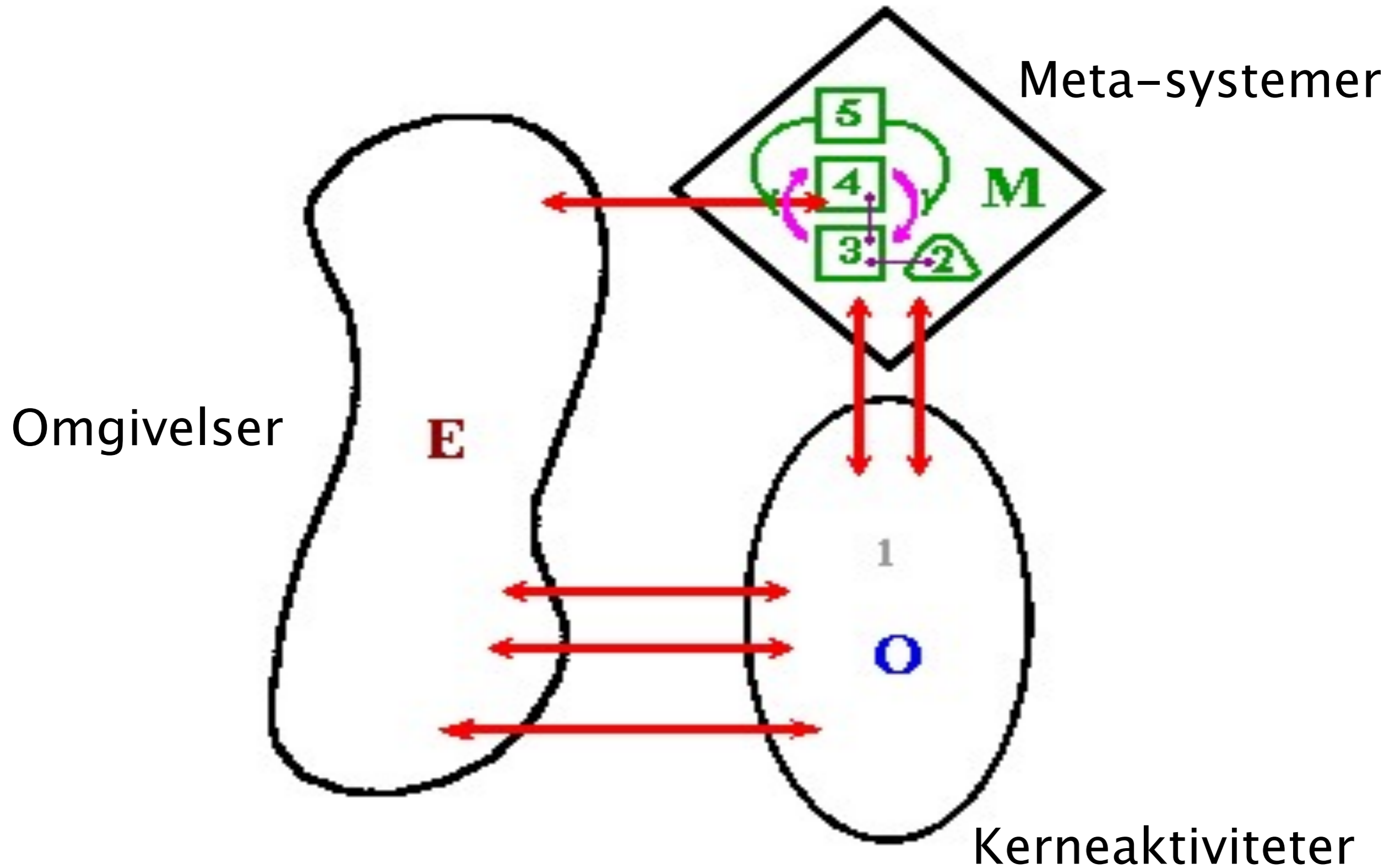

System 1: Kerneaktiviteter

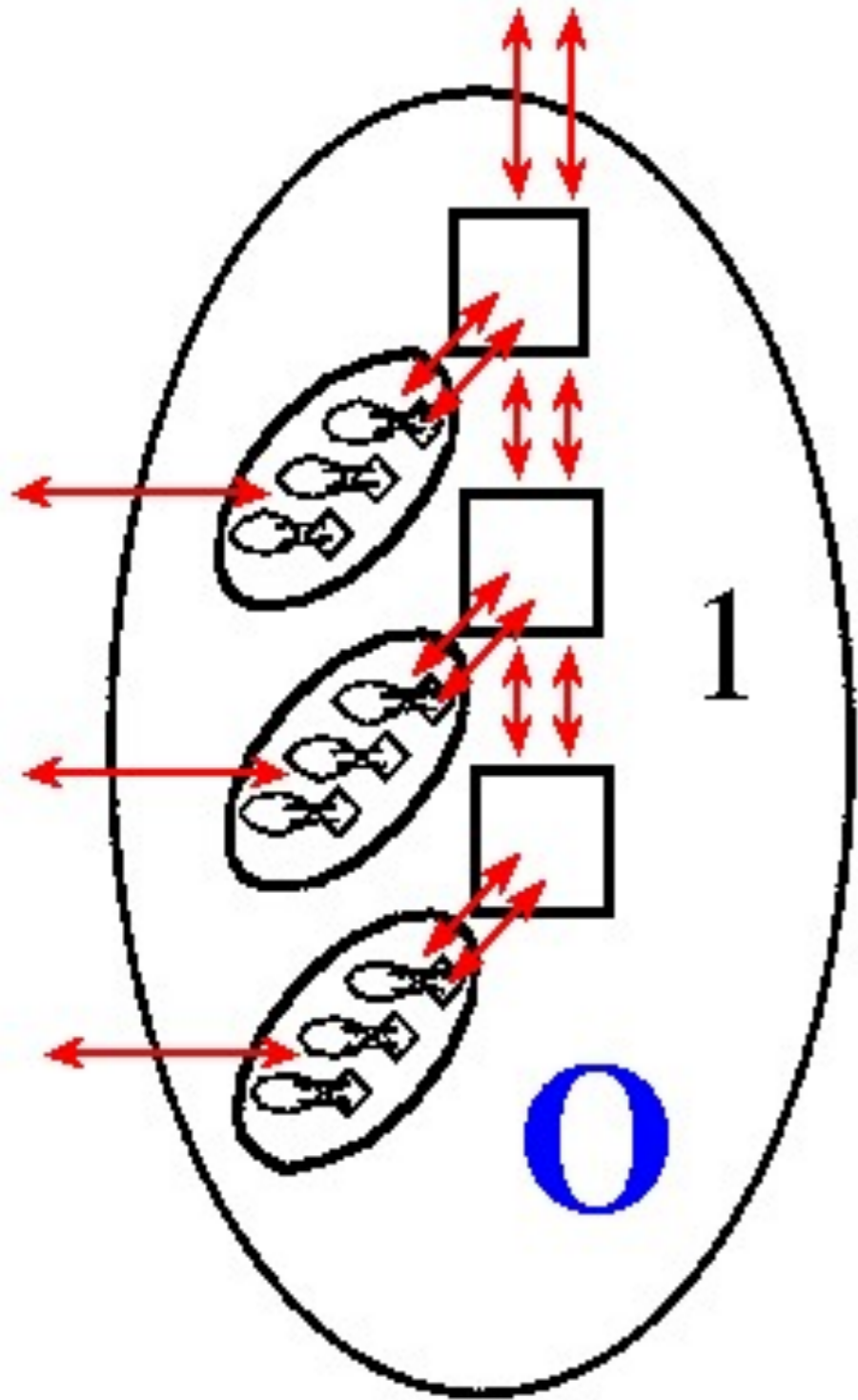

- Primære aktiviteter.
- Selvstændige enheder, der styrer egne ressourcer.
- Direkte kontakt til omgivelserne.

Meta-systemer

Meta-systemerne

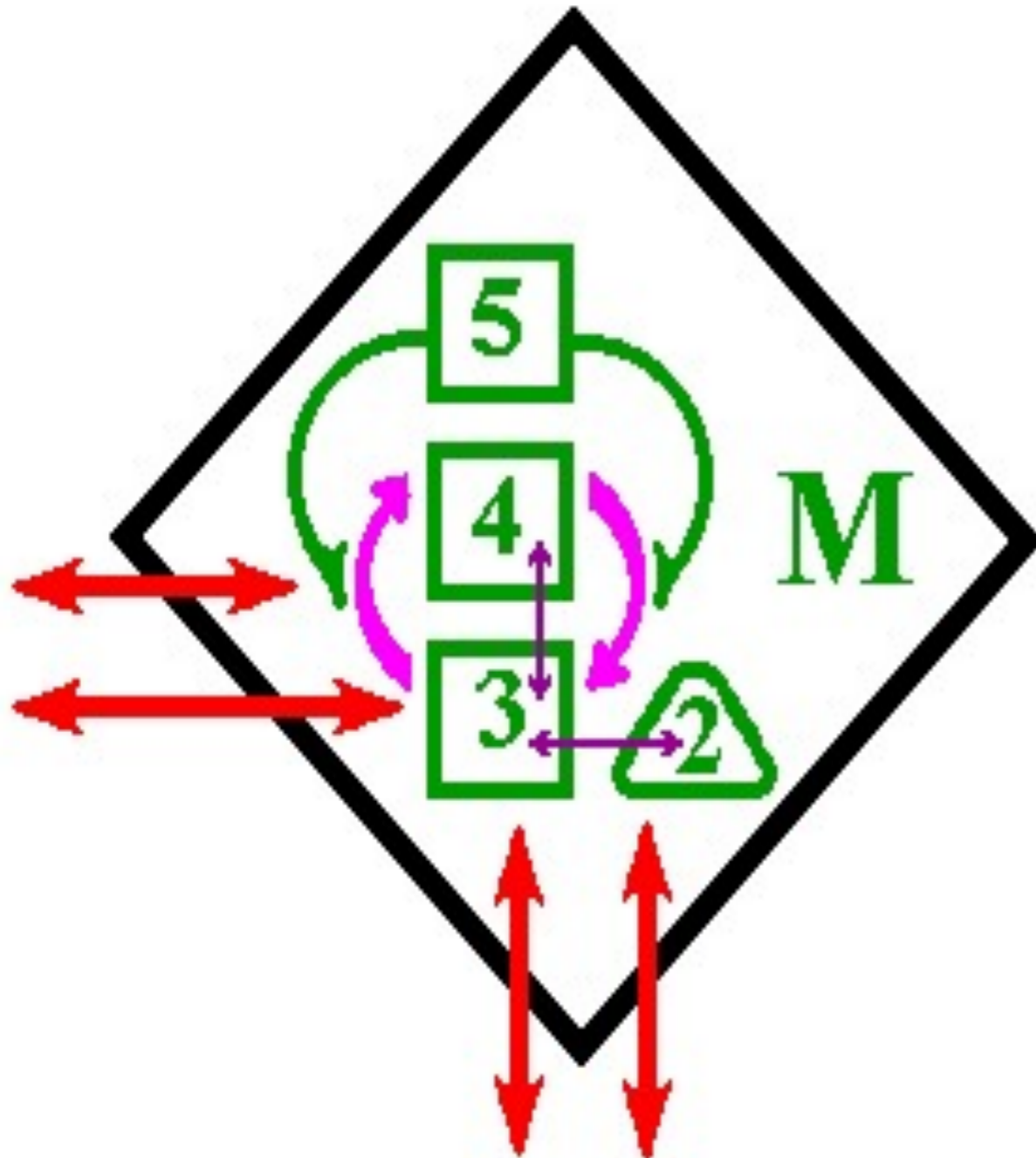

- sikrer samarbejde mellem primære aktiviteter
- undersøger interaktionerne mellem de selvstændige primære aktiviteter.

System 2 - Konfliktløsning

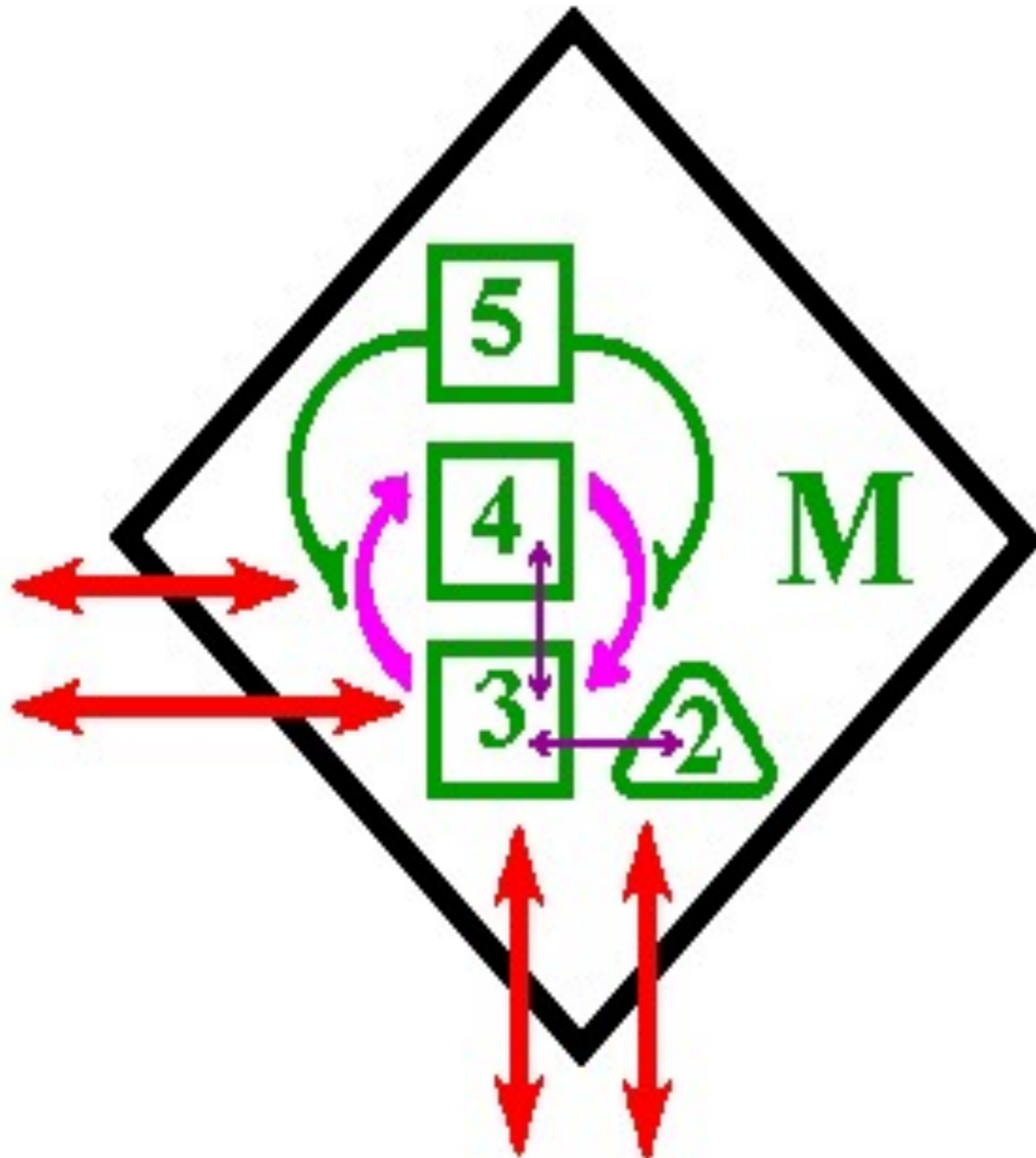

Løsning af problemer og konflikter mellem primære aktiviteter

System 3 - synergi

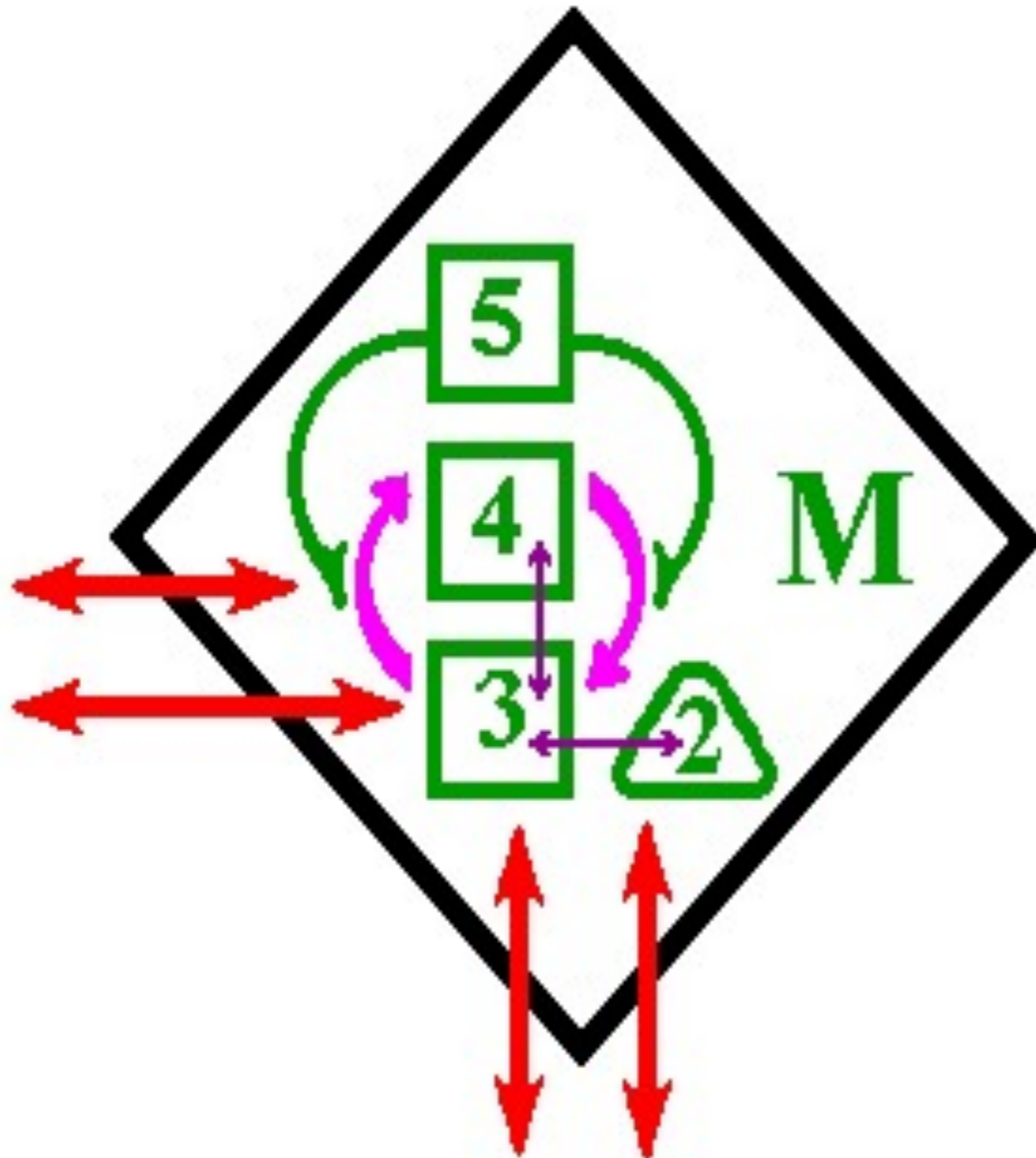

- Optimering og regulering af primære aktiviteter
- Fordeling af ressourcer

System 4 – strategisk planlægning

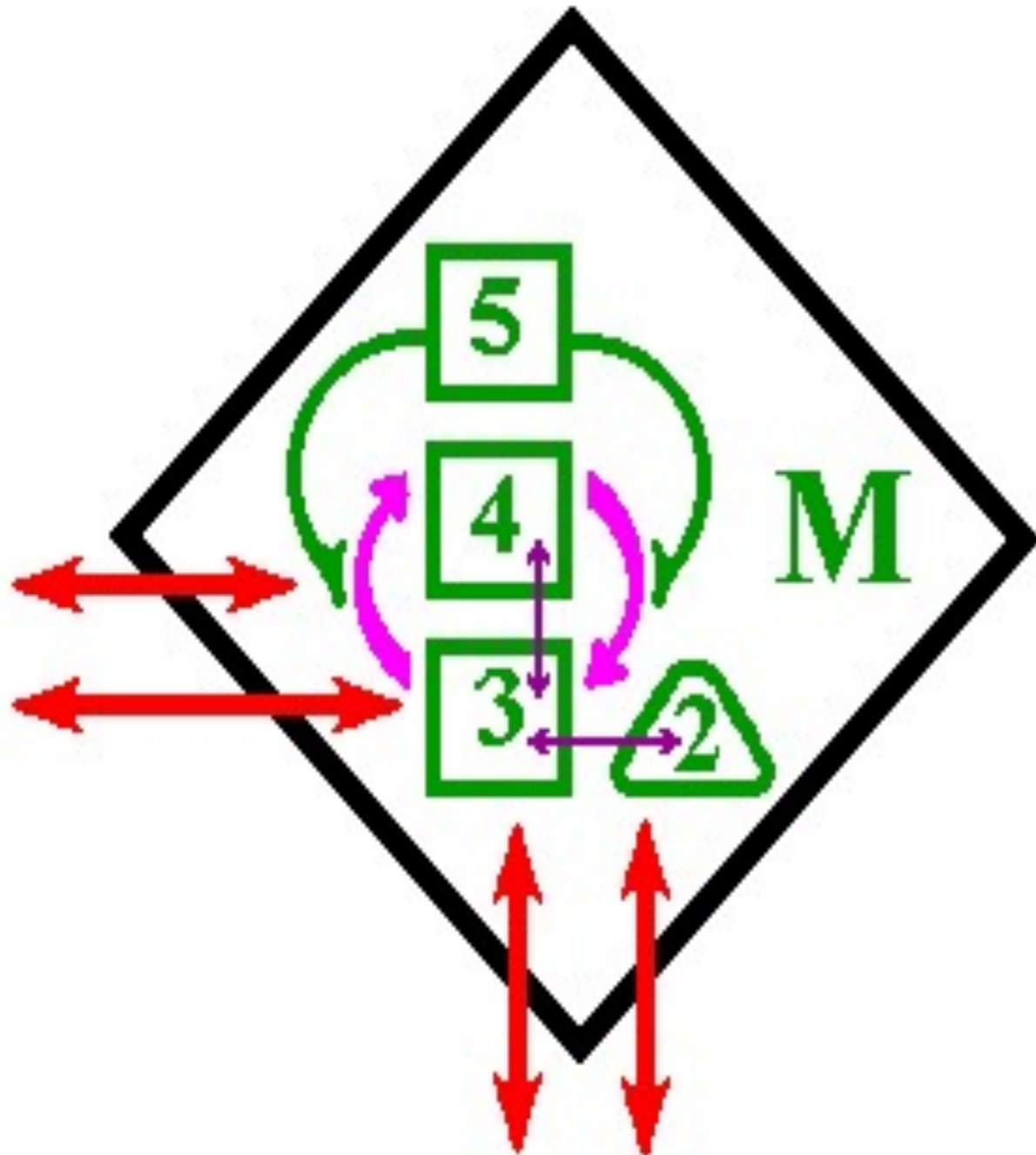

- overvåge/scanne verden udenfor organisationen for trusler og muligheder
- Strategisk planlægning

System 5 – identitet

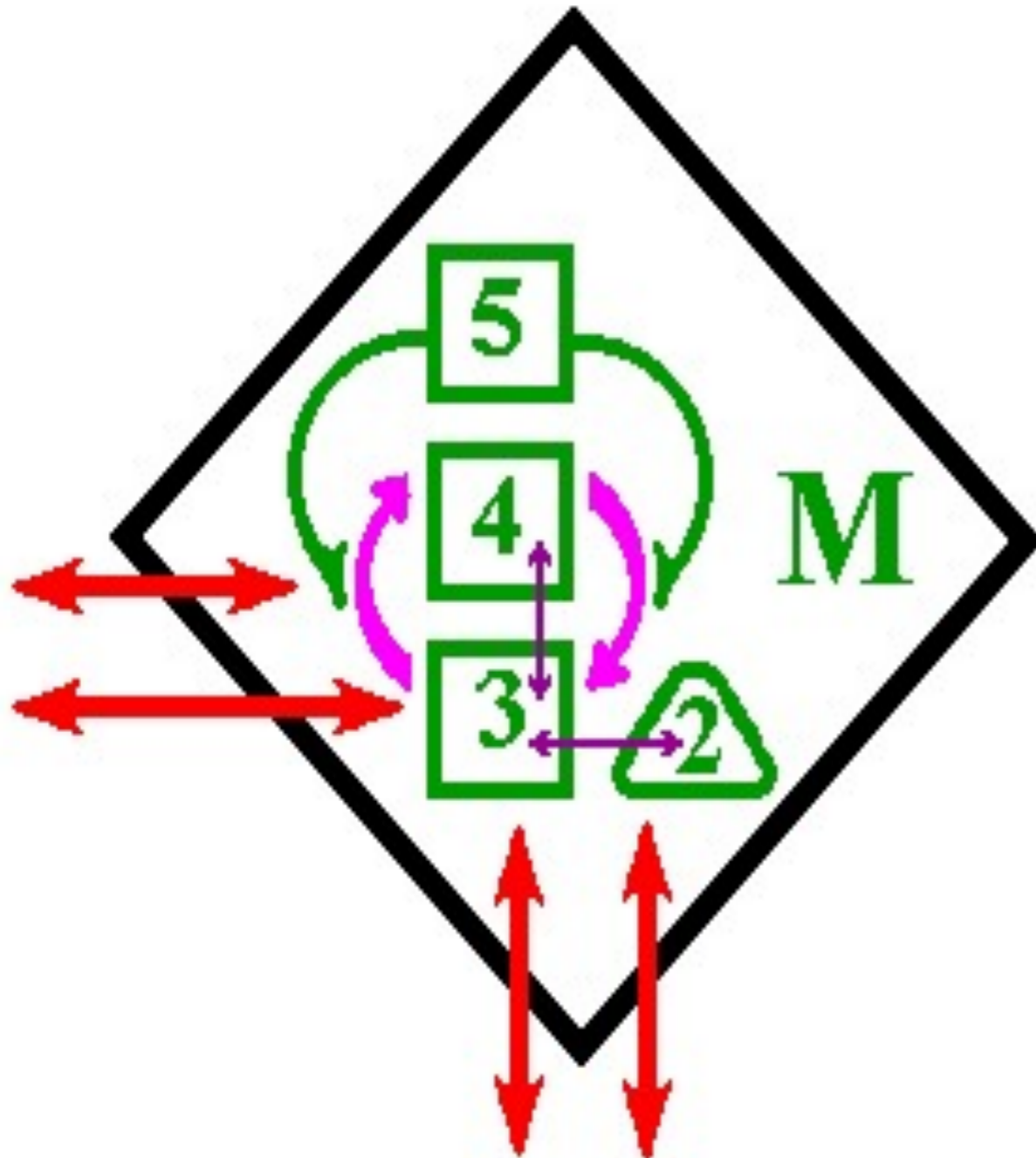

Sikre fællesskabsfølelse,
identitet, ethos og
overordnede policy-
beslutninger.

Fødevarefællesskabets 10 grundprincipper

Københavns Fødevarefællesskab vil være en del af en bæredygtig fremtid.

Disse 10 grundprincipper har til formål at sikre bæredygtighed i samtlige led af de kredsløb som fødevarefællesskabet indgår i.

Vores 10 grundprincipper

Vores udbud af fødevarer skal være:

- 1** – Dyrket og produceret økologisk.
- 2** – Dyrket så lokalt som praktisk muligt.
- 3** – Sæsonbaseret

Vores 10 grundprincipper

Vores fødevarer skal distribueres på en måde, der

4 – Støtter fair og direkte handel

5 – Er miljøvenlig

6 – Formidler og fremmer viden om fødevarer og økologi

7 – Er økonomisk bæredygtig og selvstændig

8 – Er transparent og fremmer tillid i alle produktions- og distributionsled

9 – Er tæt på og tilgængelig

10 – Drives af et lokalt, arbejdende fællesskab

KBHFFs nye organisationsstruktur

KBHFFs organisation

Overordnet ansvar og
principielle beslutninger



Koordinering og driftsansvar

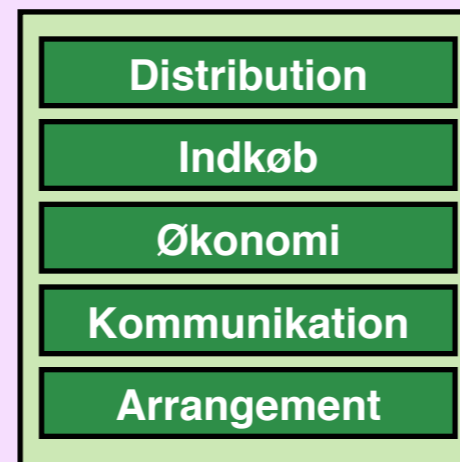

Lokalt arbejde og aktiviteter

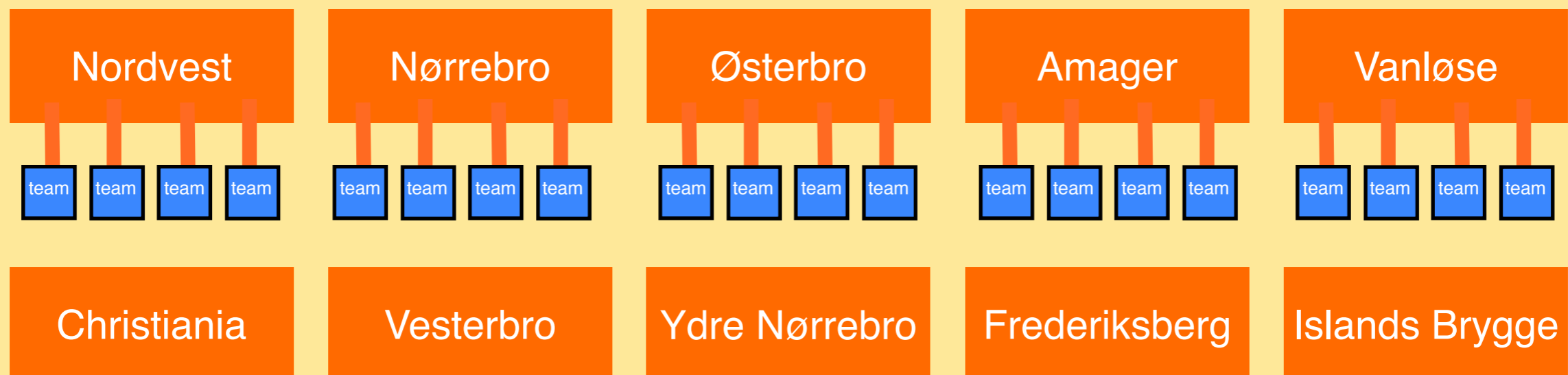

System 1: Kerneaktiviteter

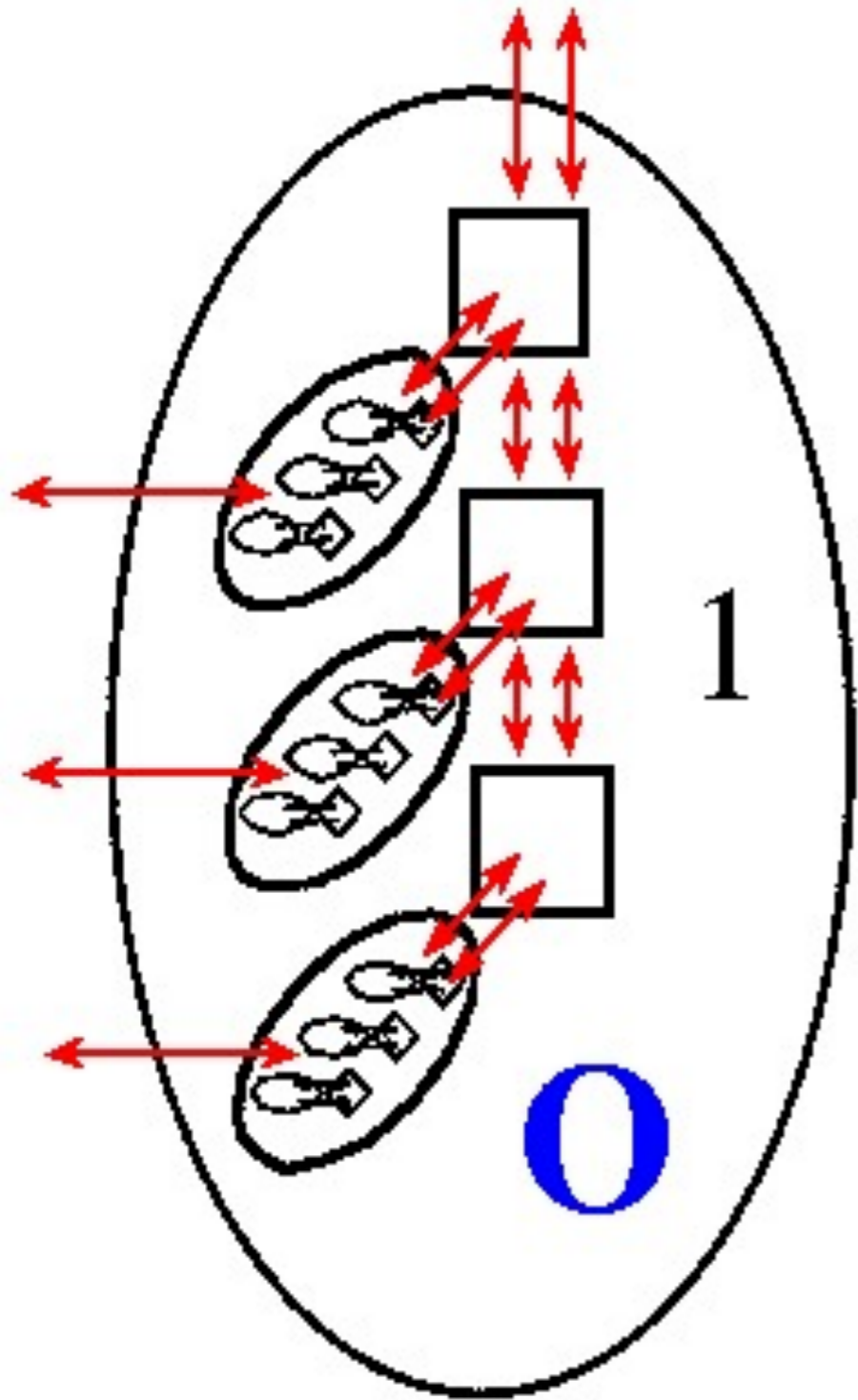

De primære aktiviteter koordineres i de fælles arbejdsgrupper samt lokalafdelingerne, der hver især er selvstændige enheder, der styrer egne ressourcer og som har direkte kontakt til omgivelserne.

De centrale arbejdsgrupper

De 5 centrale driftsgrupper koordinerer deres aktiviteter på fælles **koordineringsmøder** hver anden måned.

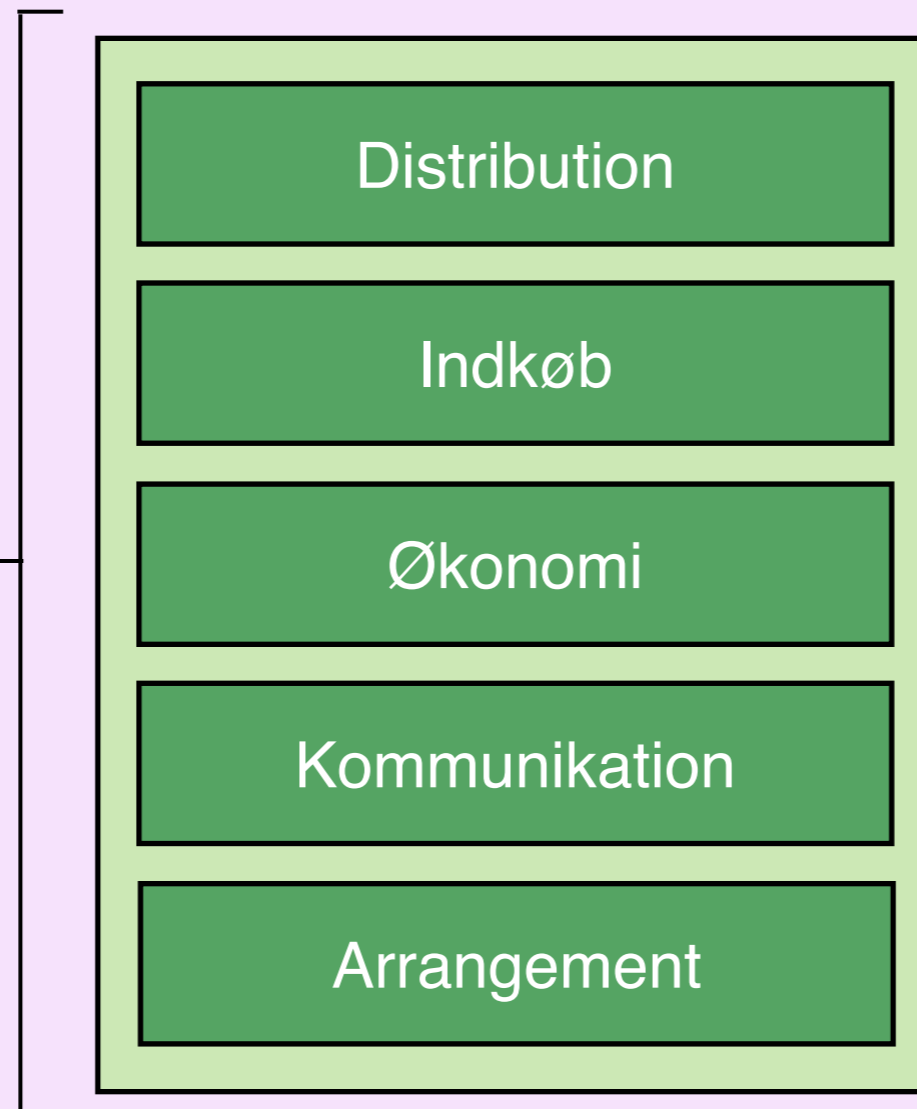

Hver arbejdsgruppe holder arbejdsgruppemøder en gang om måneden.

System 2 - Konfliktløsning

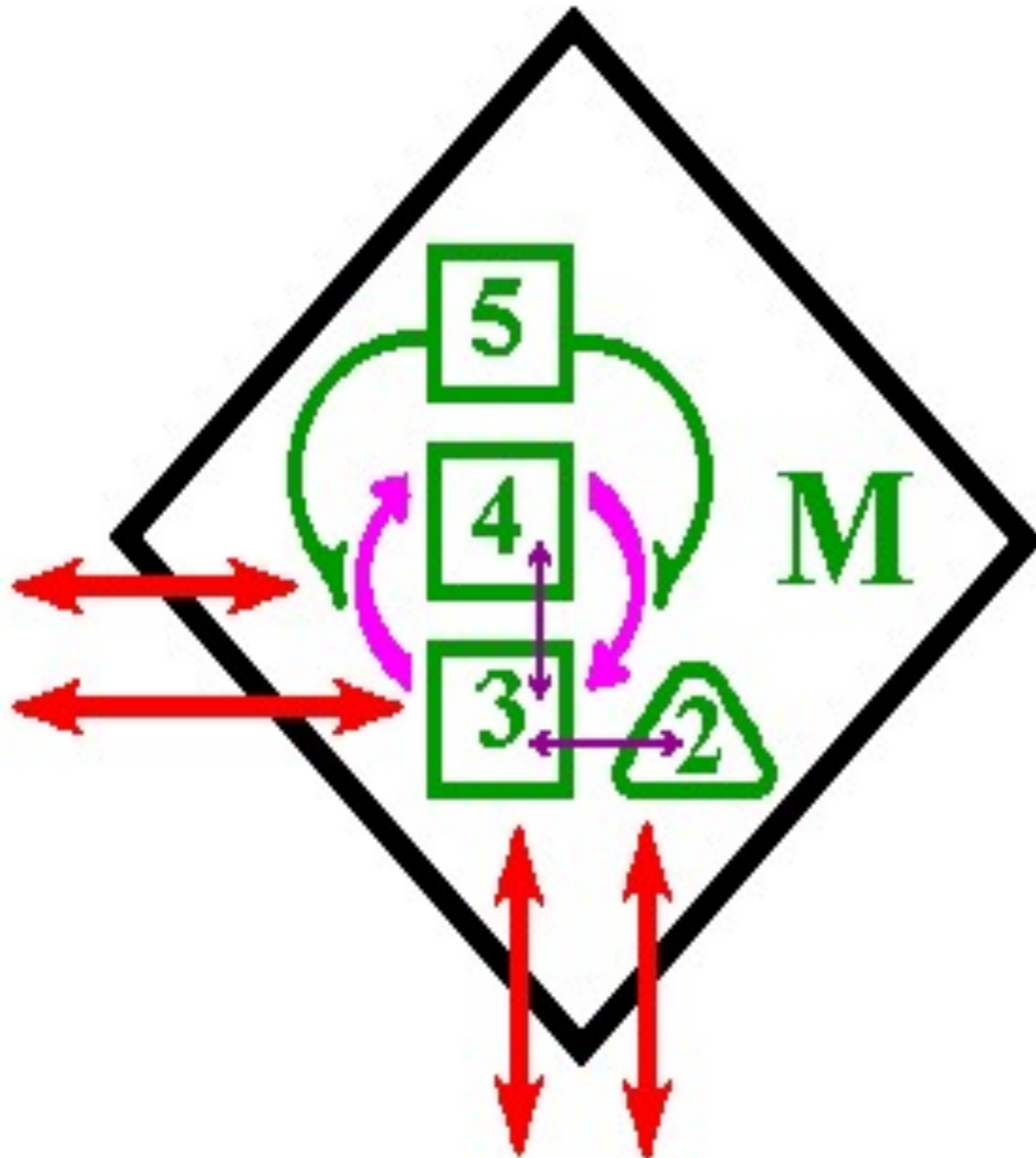

Løsning af problemer og konflikter mellem primære aktiviteter løses på koordineringsmøderne.

System 3 - synergi

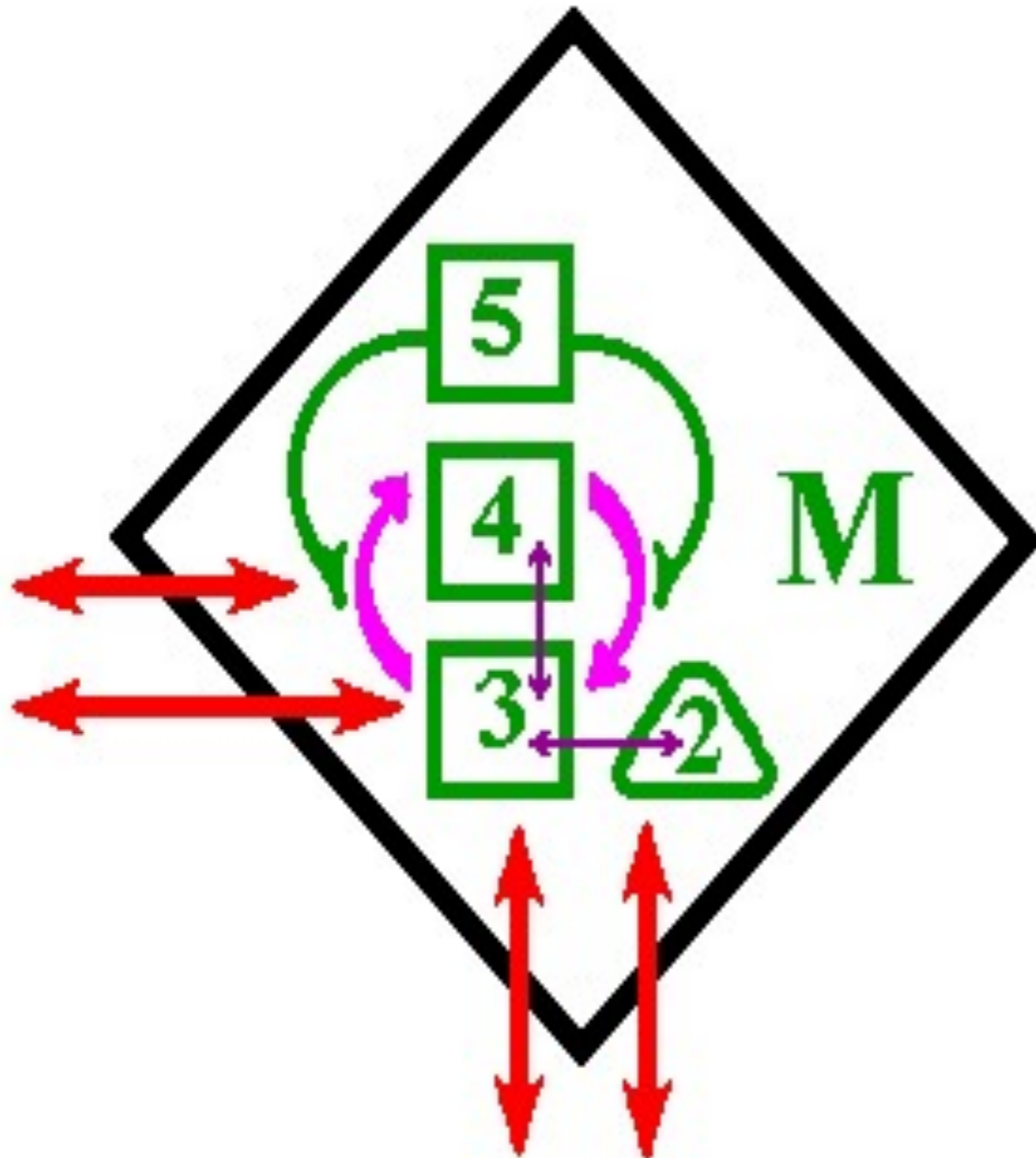

- Optimering og regulering af primære aktiviteter samt fordeling af ressourcer finder sted på koordineringsmøderne.

Overordnet ansvar og
principielle beslutninger



Medlemsmøder



Bestyrelse

System 4 – strategisk planlægning

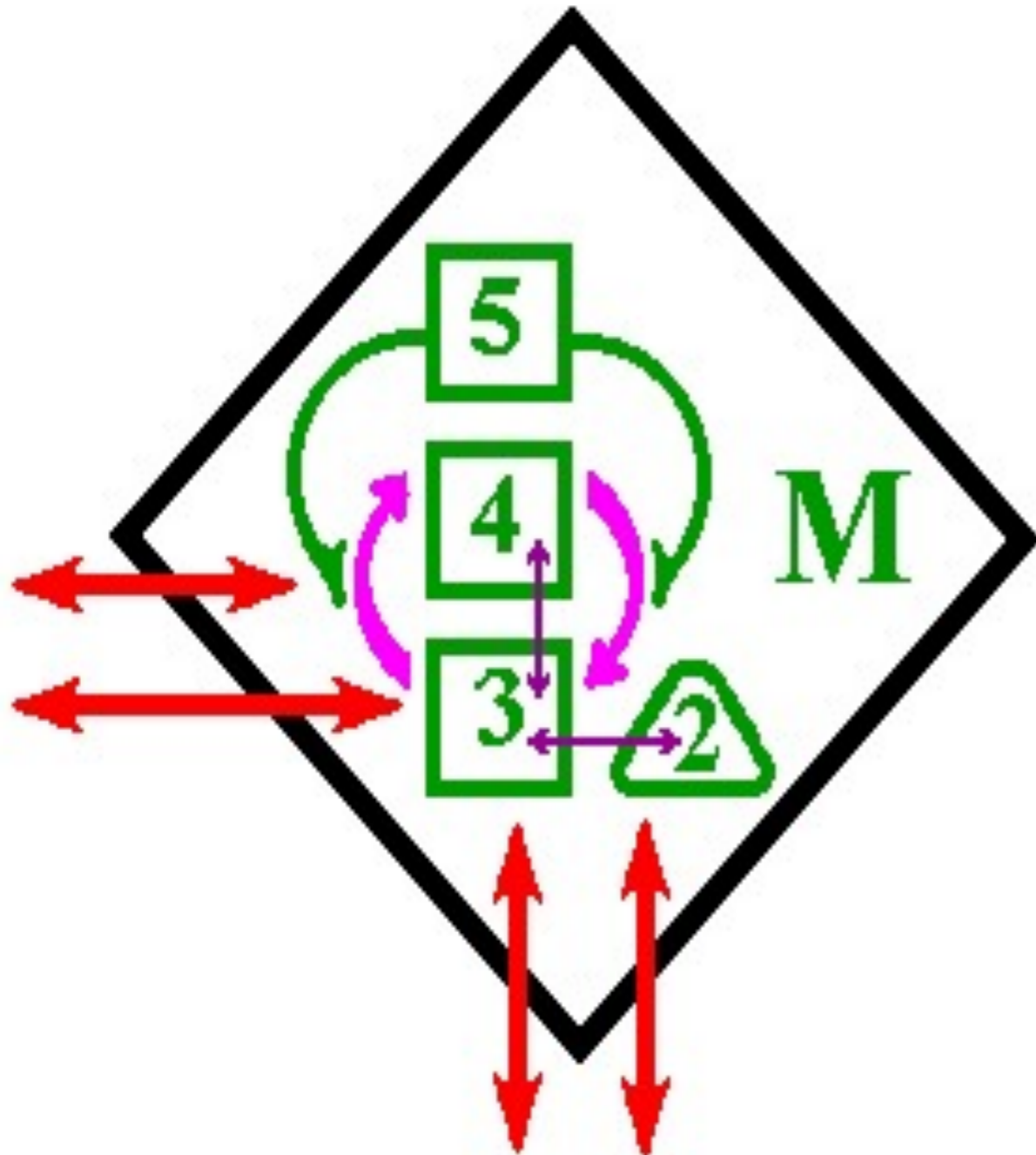

- Bestyrelsen og fælles visionsmøder står for den strategiske planlægning samt at scanne verden udenfor organisationen for trusler og muligheder.

System 5 – identitet

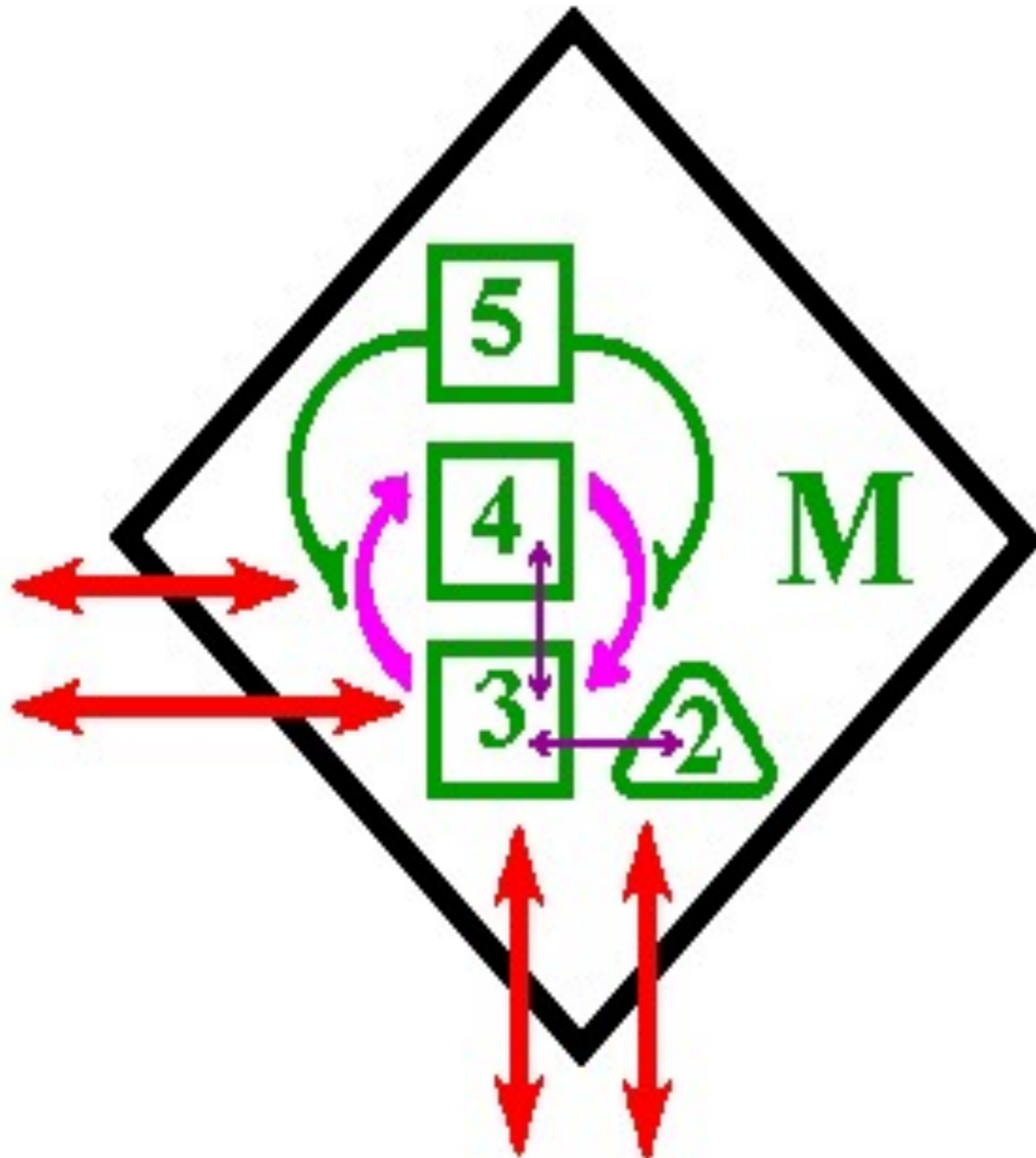

Bestyrelsen og medlemsmøderne står for at sikre fællesskabsfølelse, identitet, ethos og overordnede policy-beslutninger.

Klare processer, roller og kommunikation

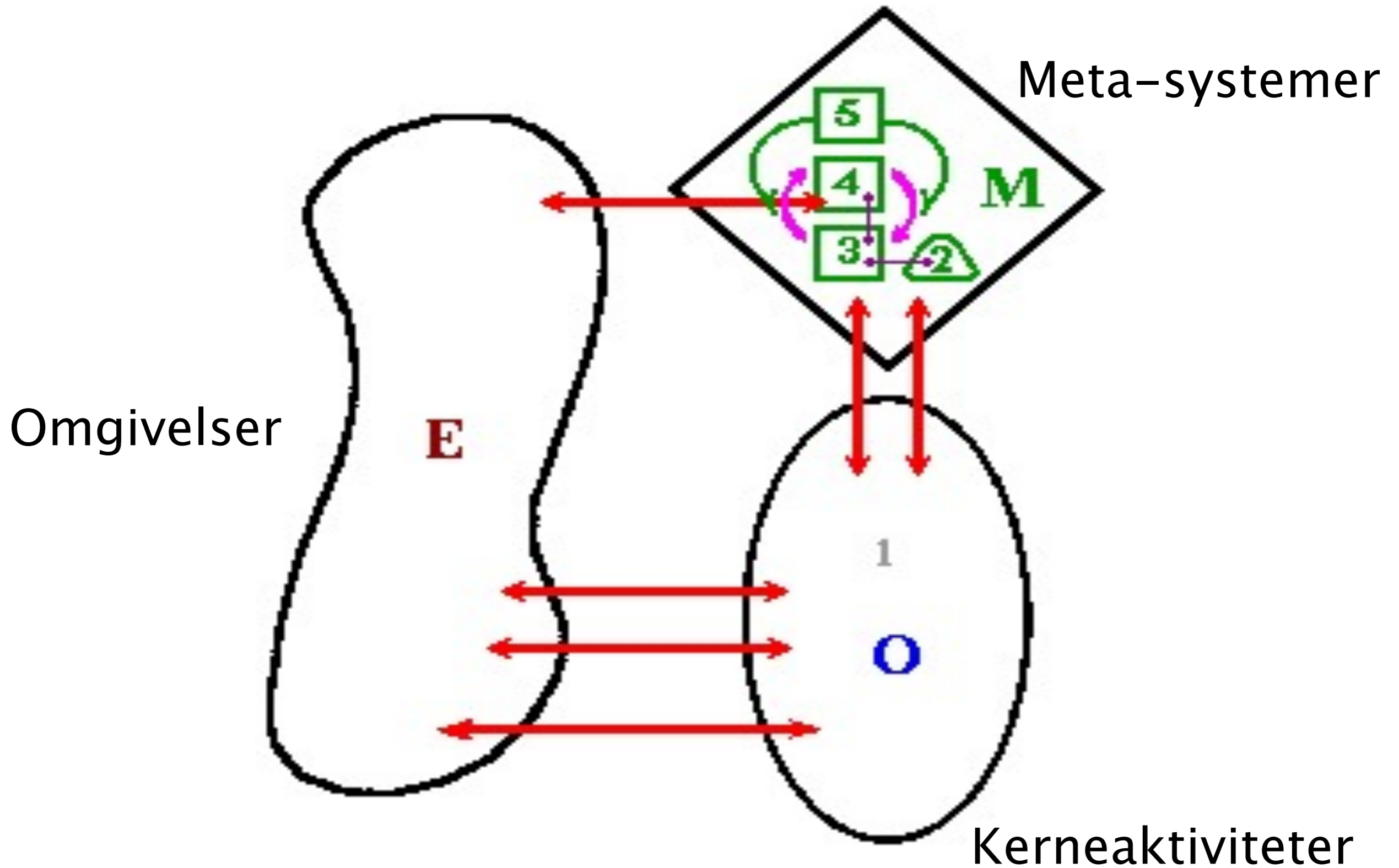

Den lokale butiksgruppe

Butiksansvarlig

Økonomiansvarlig

Indkøbskoordinator

Kommunikations-
koordinator

Arrangements-
koordinator

Intro-koordinator

Team-koordinator

Team-koordinator

Team-koordinator

Team-koordinator

Klare kommunikationskæder

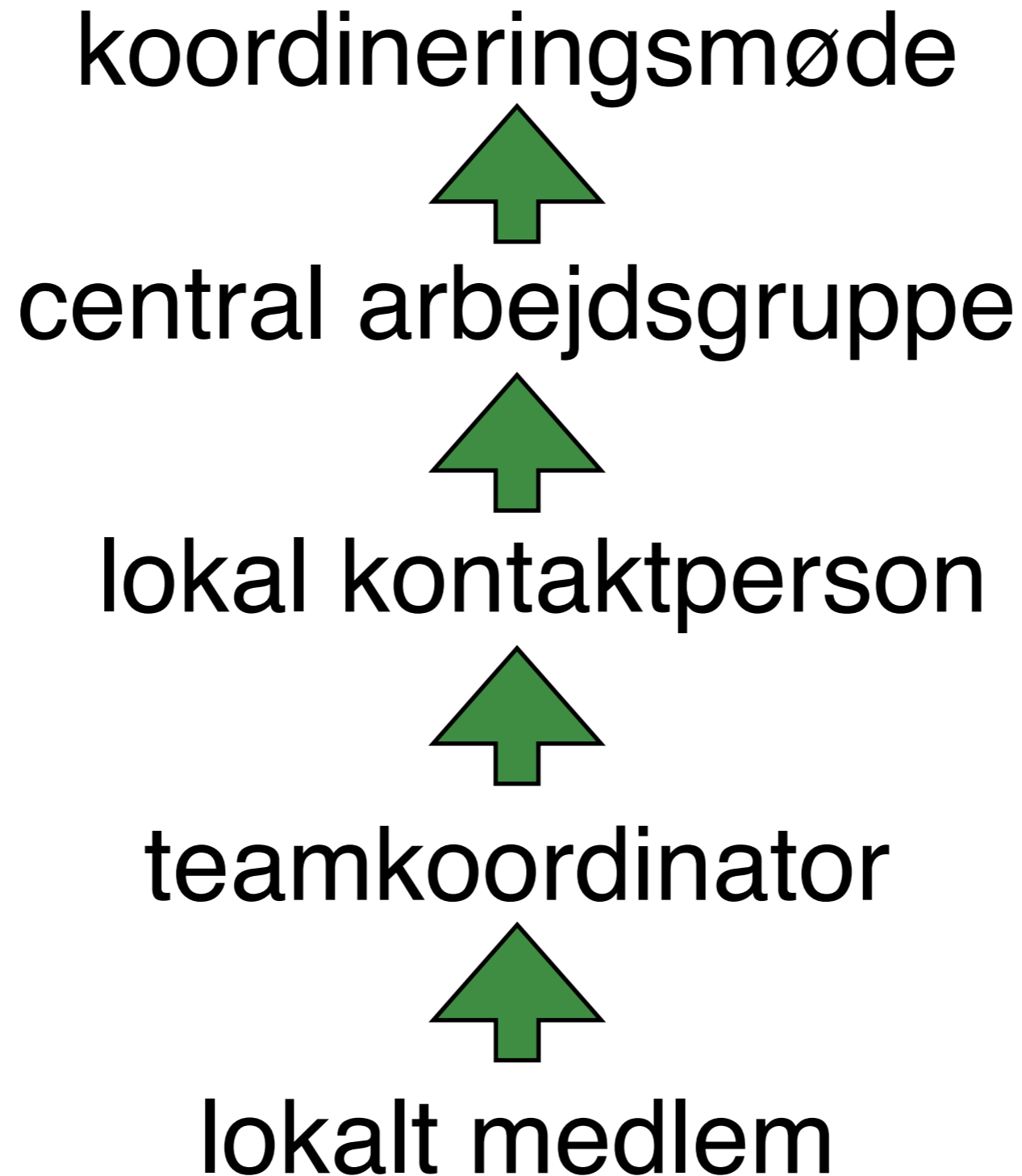

Klare kommunikationskæder

koordineringsmøde

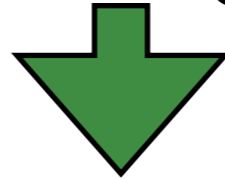

central arbejdsgruppe

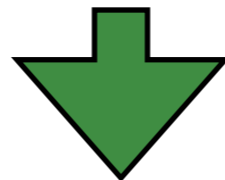

lokale kontaktpersoner



lokale teamkoordinatorer

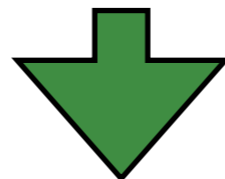

lokale medlemmer på de enkelte teams